

Fellowes
AIR PURIFIERS

Quick Start Guide
Guide D'installation Rapide
Guía Rápida De Uso



AERAMAX® PRO AM2



This guide is for machine set-up. For full installation guidelines and for more detail on the PureView screen, please refer to the product documentation that came with the unit, or visit <http://support.fellowes.com>

Ce guide est destiné à l'installation de l'appareil. Pour les instructions d'installation complètes et plus de détails sur l'écran PureView, veuillez vous reporter à la documentation du produit fournie avec l'appareil, ou rendez-vous sur le site <http://support.fellowes.com>.

Estas son las instrucciones de funcionamiento del equipo. Para conocer las pautas de instalación completas y para más detalles sobre la pantalla PureView, consulta la documentación de producto que viene con la unidad, o visita <http://support.fellowes.com>

FOR UNITED STATES RESIDENTS ONLY
POUR LES RÉSIDENTS DES ÉTATS-UNIS SEULEMENT
SOLO PARA RESIDENTES DE LOS ESTADOS UNIDOS

Register Now to Activate Your 4-year Warranty

The AeraMax Protects Program
lets you enjoy even more benefits



Extend your 3-year
warranty to 4 years



Receive filter
reminder emails



Access to
exclusive assets

Visit Fellowes.com/aeramaxprotects

or

scan QR code to
extend your warranty



Welcome To Healthy Air

Bienvenue dans un air sain

Consigue un aire saludable

Setting up your air purifier

Installation de votre purificateur d'air

Cómo configurar tu purificador de aire

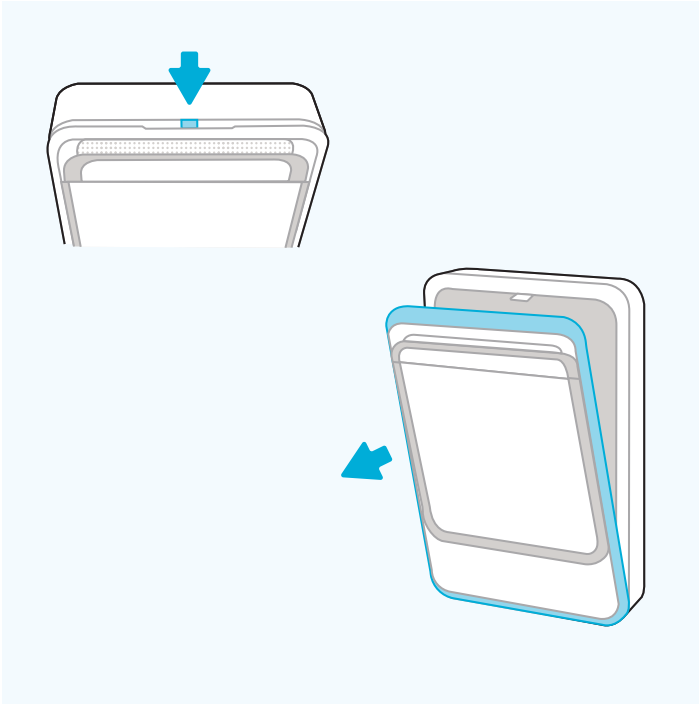

01

- » Press the access panel latch located at the top of the unit down while pulling the front panel towards you.
- » Pressez le loquet du panneau d'accès situé en haut de l'appareil tout en tirant le panneau avant vers vous.
- » Presiona la pestaña del panel de acceso ubicada en la parte superior de la unidad mientras tiras de dicho panel hacia ti.

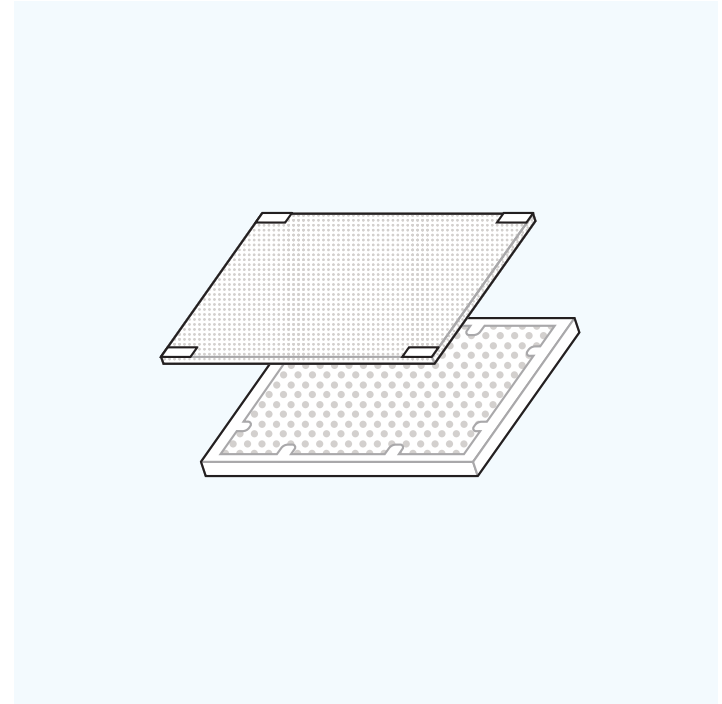

02

- » Remove bag from filters.
- » Retirez l'emballage des filtres.
- » Retira el embalaje de plástico de los filtros.

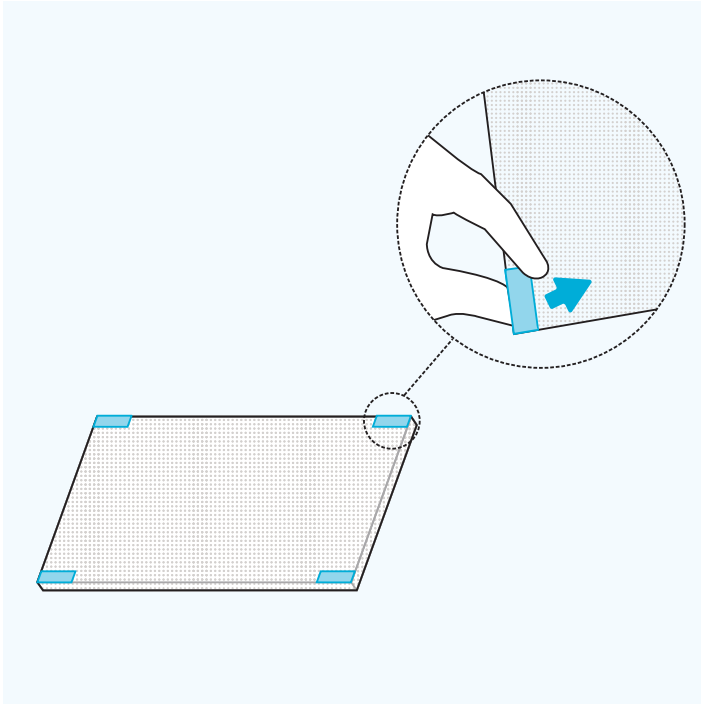

03

- » Peel adhesive back on 4 corners of green pre-filter.
- » Retirez le support adhésif sur les 4 coins du pré-filtre vert.
- » Retira el protector del adhesivo en las 4 esquinas del prefiltro verde.

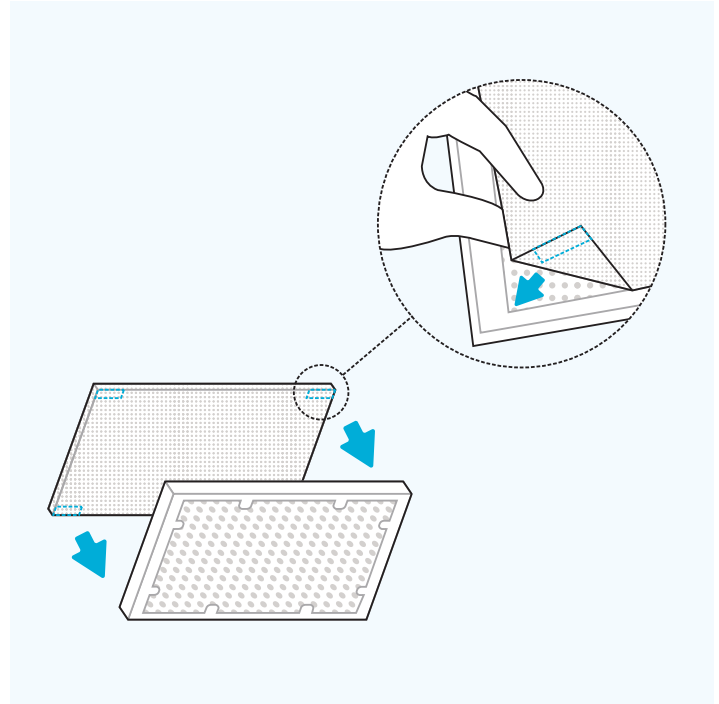

04

- » Adhere pre-filter over the black carbon side of the hybrid HEPA filter.
- » Fixez le pré-filtre sur le côté noir du filtre à charbon actif du filtre hybride HEPA.
- » Coloca el prefiltro sobre el lado de carbono (negro) del filtro híbrido.

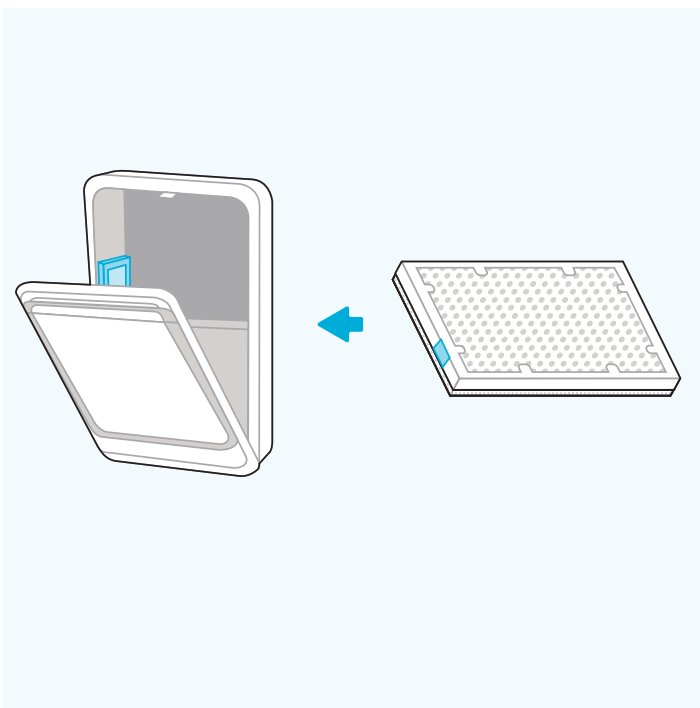

05

- » Align the AeraMax Pro Certified Filter stickers on the filter and the inside of the unit. Insert filters and ensure the green pre-filter goes in first. The HEPA filter should be facing out.
- » Placez le filtre de façon à ce que l'étiquette AeraMax Pro sur le filtre corresponde à celle qui se trouve à l'intérieur de l'appareil. Insérez les filtres et assurez-vous que le pré-filtre vert est placé en premier. Le filtre HEPA doit être orienté vers l'extérieur.
- » Haz coincidir las etiquetas de AeraMax que hay en el lateral del filtro con la del interior del purificador. Inserta los filtros y asegúrate de que el prefiltro verde entre primero. El filtro HEPA debe mirar hacia fuera.

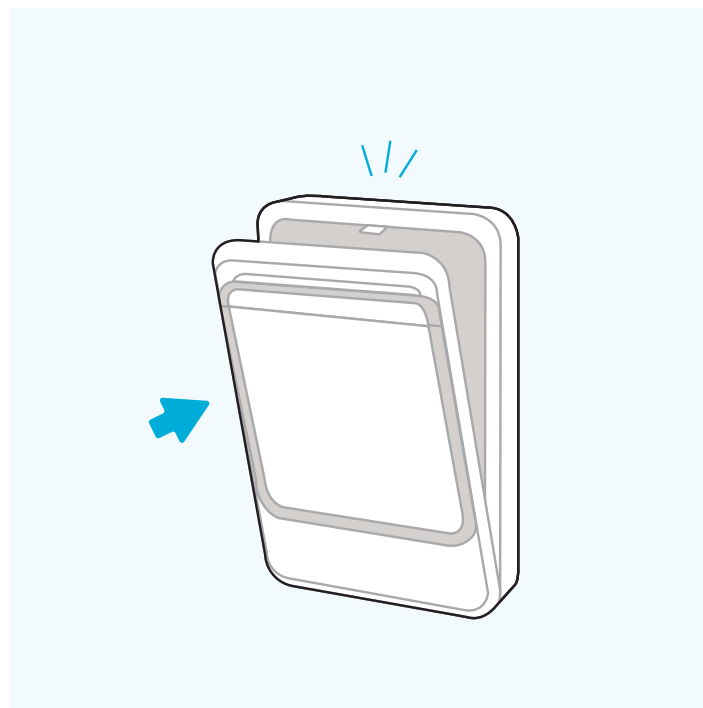

06

- » Close front panel. You will know it's secure when you hear a click.
- » Fermez le panneau avant. Vous saurez qu'il est bien fermé lorsque vous entendrez un clic.
- » Cierra el panel frontal. Sabrás que se ha cerrado correctamente cuando escuches un clic.

Getting started

Mise en route

Configuración

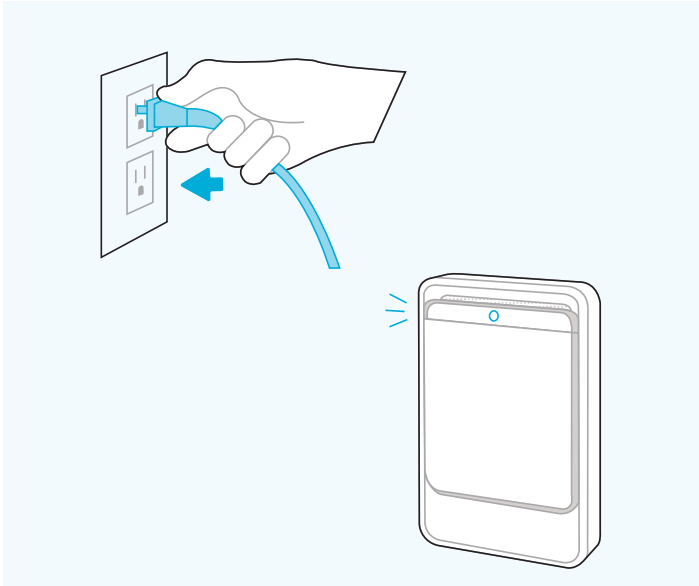

07

- » Plug into an outlet and ensure the power switch located at the bottom rear of the unit next to the power cord is switched to the on position. The machine is now powered on and in auto mode.
- » Branchez l'appareil et assurez-vous que l'interrupteur d'alimentation, situé en bas à l'arrière de l'appareil, à côté du cordon, est en position de marche. L'appareil est maintenant allumé et en mode automatique.
- » Conéctalo a una toma de corriente y asegúrate de que el interruptor de encendido ubicado en la parte inferior trasera de la unidad junto al cable de alimentación, está en la posición de encendido. El purificador ahora está encendido y en modo automático.

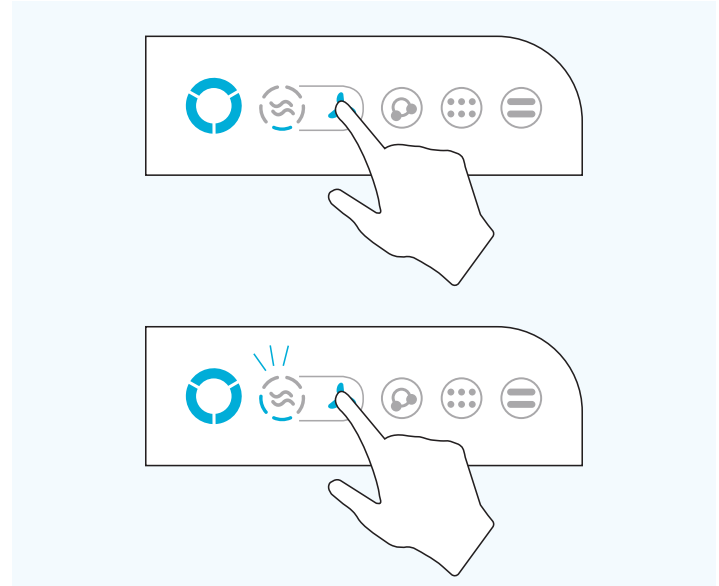

08

- » Once the unit is turned on, there is a 1 minute delay before you can manually adjust the fan speed. You can adjust fan speed manually by pressing and holding the fan icon until a beep is heard. The higher the beep pitch, the faster the fan speed.
- » Une fois l'appareil allumé, il faudra environ 1 minute avant de pouvoir régler manuellement la vitesse du ventilateur. Vous pouvez régler la vitesse manuellement en appuyant et en maintenant l'icône du ventilateur jusqu'à ce vous entendiez un signal sonore. Plus le signal sonore est élevé, plus la vitesse du ventilateur est élevée.
- » Una vez que el equipo se ha puesto en funcionamiento, hay un tiempo de espera de 1 minuto antes de que puedas ajustar manualmente la velocidad del ventilador. Puedes ajustar la velocidad del ventilador manualmente manteniendo pulsado el icono del ventilador hasta que se escuche un pitido. El equipo emitirá un número de pitidos acorde a la velocidad seleccionada.

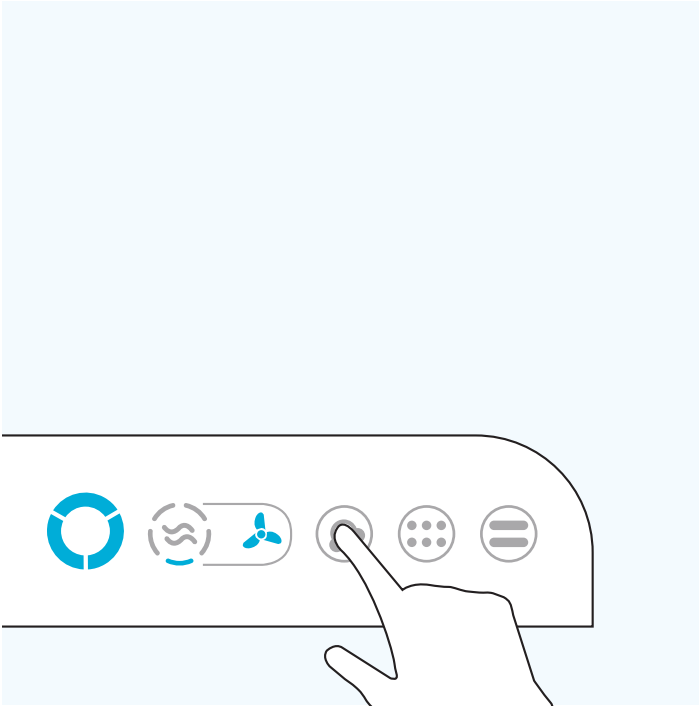

09

- » Ionizer will be off by default.
- » L'ioniseur sera désactivé par défaut.
- » El ionizador estará desactivado por defecto.

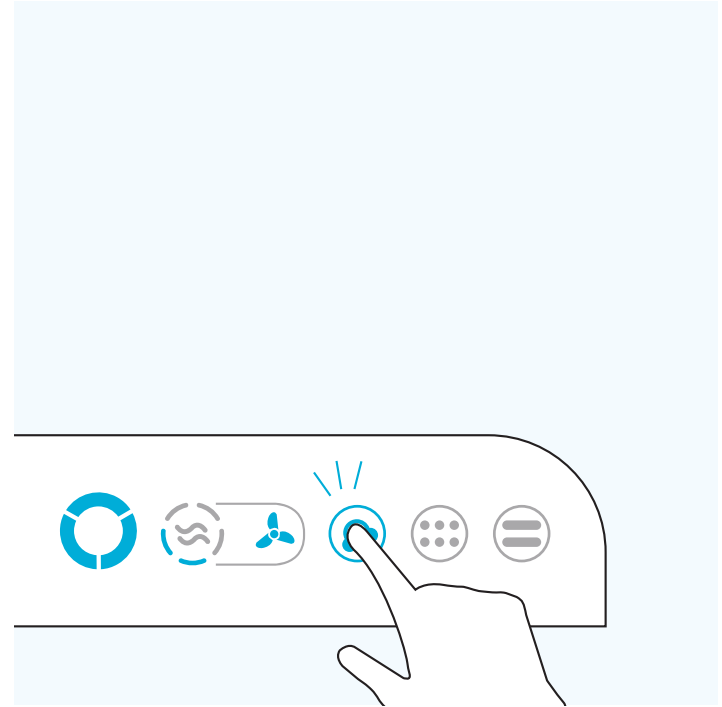

10

- » To turn on the ionizer, hold down on ionizer icon until it beeps, then release.
- » Pour mettre le ioniseur en marche, maintenez la pression sur l'icône du ioniseur jusqu'à ce qu'elle émette un bip, puis relâchez-la.
- » El ionizador está desactivado por defecto. Para activar el ionizador toca el icono hasta que se ilumine.



FOR UNITED STATES RESIDENTS ONLY
POUR LES RÉSIDENTS DES ÉTATS-UNIS SEULEMENT
SOLO PARA RESIDENTES DE LOS ESTADOS UNIDOS

Register Now to Activate Your 4-year Warranty

The AeraMax Protects Program
lets you enjoy even more benefits



Extend your 3-year
warranty to 4 years



Receive filter
reminder emails



Access to
exclusive assets

Visit Fellowes.com/aeramaxprotects

or

scan QR code to
extend your warranty



